

MB 14 FIXED ARMS

EDIT
27/01/21

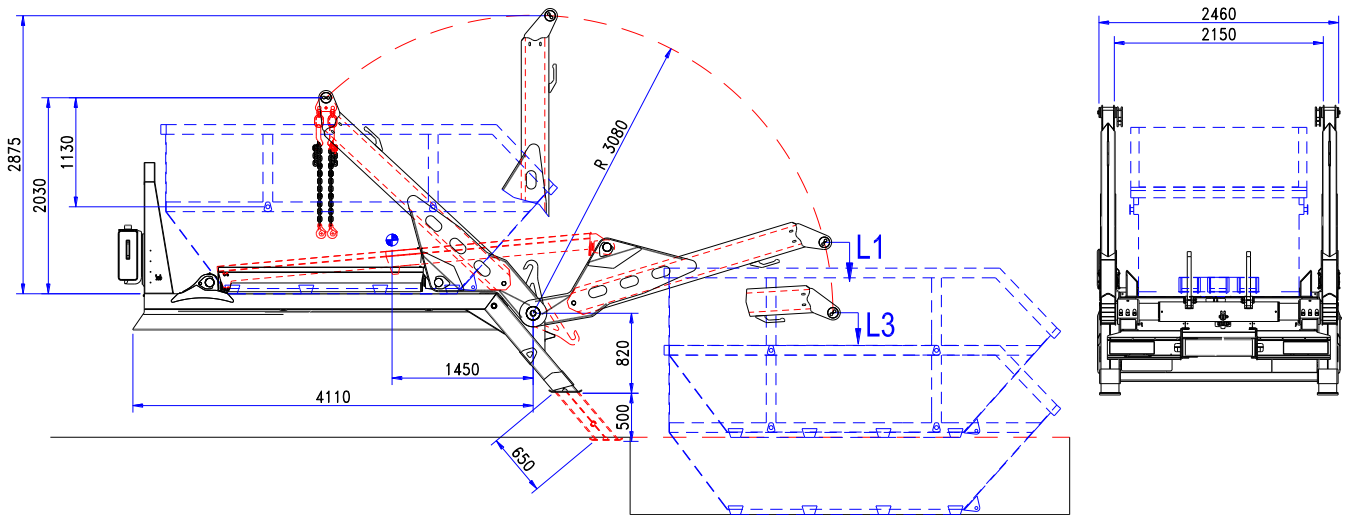

Standard features

- Fixed twin arms
- L1: Lifting capacity at ground level ton 14
- L3: Lifting cap. 800 mm under level ton 9
- No. 3 flow controls with ground hand levers
- Rear independent stabilizing feet
- Tipping hooks with ground control
- Front oil tank with support frame
- Adjustable platform wedges
- Integrated subframe H 200 mm
- No. 4 adj. chains with safety hook locks
- Painting antirust red or grey chassis colour
- Operating manual and spare parts book
- Basic equipment weight: kg 3.150 ca.*

* The weight is indicative and referred to the basic skip loader without options, accessories and ancillary equipments (platform extension, front cab protection, cylinders protection carter, rear headstock protection carter, etc.)

Options

- Front cab protection panel
- Front platform extension
- Mech. security on tipping hook (DIN 30720)
- Landing feet rollers
- BOBEASY radio control
- Hoisting cylinders rods protection carter
- Regenerating oil system (double speed)
- Arms connecting bar
- Cab control on mobile hand-board
- Monitoring led arms in resting position
- Monitoring led for stabilizing feet
- Signalling of tipping hooks position
- Rear lights integrated in the headstock carter

The technical details shown in this sheet are indicative and can be changed by the builder without prior notice.

B.O.B. Sistemi Idraulici S.p.A. Regione Oltre Rea, 32 - 12060 Monchiero (CN) Italy
P.I. 00496180043 - ph. +39 0173 780 002/3 Fax +39 0173 780 004 - E-mail info@bobspa.com - web www.bobspa.com



lift your life



<p style="text-align: center;">Caratteristiche tecniche</p> <ul style="list-style-type: none"> • Bracci fissi gemellati • L1: Capacità di sollevamento a terra ton 14 • L1: Capacità di sollevamento 800 mm sotto livello ton 9 • No. 3 elementi di comando con leva a terra • Stabilizzatori posteriori indipendenti • Ganci di ribaltamento con controlli a terra • Serbatoio frontale con supporto • Cunei piattaforma regolabile • Controtelaio integrato H 200 mm • No. 4 catene regolabili con gancio di sicurezza • Verniciatura antiruggine colore telaio rosso o grigio • Manuale uso e manutenzione e elenco ricambi • Peso base attrezzatura: kg 3.150 ca.* <p><i>* Il peso è indicativo e si riferisce alla multibenna base senza opzioni e accessori</i></p>	<p style="text-align: center;">Opzioni</p> <ul style="list-style-type: none"> • Pannello frontale di protezione cabina • Estensione piattaforma frontale • Sicurezza meccanica sul gancio di ribaltamento (DIN 30720) • Stabilizzatori su rulli • Protezione cilindri di sollevamento • Protezione steli cilindri di sollevamento • Sistema rigenerativo olio (doppia velocità) • Barra connessione bracci • Comandi in cabina su pulsantiera mobile • Led monitoraggio bracci in posizione di riposo • Monitoraggio per piedi stabilizzatori • Segnalazione posizione ganci di ribaltamento • Luci posteriori integrati nel carter testata posteriore
<p style="text-align: center;">Caractéristiques techniques</p> <ul style="list-style-type: none"> • Bras fixés jumelés • L1: Capacité de levage ton 14 • L3: Levage cap. Moins 800 mm en dessous niveau sol à ton 9 • No. 3 éléments de commande avec contrôle à terre • Stabilisateurs arrière indépendants • Crochet de bennage avec contrôle à terre • Réservoir frontal avec support • Coins plateforme ajustables • Châssis intégré H 200 mm • No. 4 chaînes réglables avec crochet de sécurité • Peinture antirouille couleur du châssis rouge ou gris • Manuel des opérations, entretien et pièces détachées • poids de base: de l'équipement kg 3.150 ca.* <p><i>* le poids est indicatif et se réfère sur la base de la Multibennes sans options et accessoires</i></p>	<p style="text-align: center;">Options</p> <ul style="list-style-type: none"> • Panneau frontal de la protection cabine • Extension frontal de la plateforme • Sécurité mécanique sur le crochet de basculement (DIN 30720) • BOBEASY radio contrôle • Stabilisateurs sur rouleaux • Témoin pour cylindre de bennage • Carter de protection des tiges des vérins de bennage • Système de régénération d'huile (double vitesse) • Barre connexion bras • Commande en cabine avec manipulateur mobile • Moniteur bras en phase de repos • Témoin pour pied stabilisateur • Signalisation de position des crochets de basculement • Feux arrière intégrés dans le carter arrière
<p style="text-align: center;">Technische Eigenschaften</p> <ul style="list-style-type: none"> • Feste Doppelarme • L1: Hubkapazität bei Bodenaufnahme 14 t • L3: Hubkapazität bei 800 mm Grube 9 t • 3 Kontrollelemente mit Bedienung vom Boden • Hintere unabhängige Abstützfüße • Kippheben mit Bodensteuerung • Vorderer Öltank mit Befestigungsrahmen • Verstellbare Keile auf der Rampe • Integrierter Hilfsrahmen H 200 mm • 4 verstellbare Ketten mit Sicherheitsverschluss • Lackierung in Rostschutzfarbe rot oder Fahrgestellfarbe grau • Bedienungsanleitung und Ersatzteilliste • Gewicht Grundausstattung: kg 3.150 ca.* <p><i>* Das Gewicht ist eine ungefähre Angabe und bezieht sich auf die Grundausstattung des Absetzkippers, ohne Zubehör und zusätzliche Ausstattungen</i></p>	<p style="text-align: center;">Zubehör</p> <ul style="list-style-type: none"> • Vorderer Kabinenschutz • Vordere Rampenverlängerung • Mechanische Kipphebensicherung (DIN 30720) • Rollstützfüße • BOBEASY Funk Fernbedienung • Schutzabdeckung für Hubzylinderstange • Ölregenerierung (doppelte Geschwindigkeit) • Verbindungsstange für Doppelarme • Kabinensteuerung vom mobilen Schaltkasten • LED-Überwachung für Arme in Ruhestellung • LED-Überwachung für Abstützfüße • Positionsanzeige für Kippheben • Rücklichter in die hintere Abdeckung integriert

The technical details shown in this sheet are indicative and can be changed by the builder without prior notice.

B.O.B. Sistemi Idraulici S.p.A. Regione Oltre Rea, 32 - 12060 Monchiero (CN) Italy
P.I. 00496180043 - ph. +39 0173 780 002/3 Fax +39 0173 780 004 - E-mail info@bobspa.com - web www.bobspa.com



MB 14 TELESCOPIC ARMS

EDIT 270121

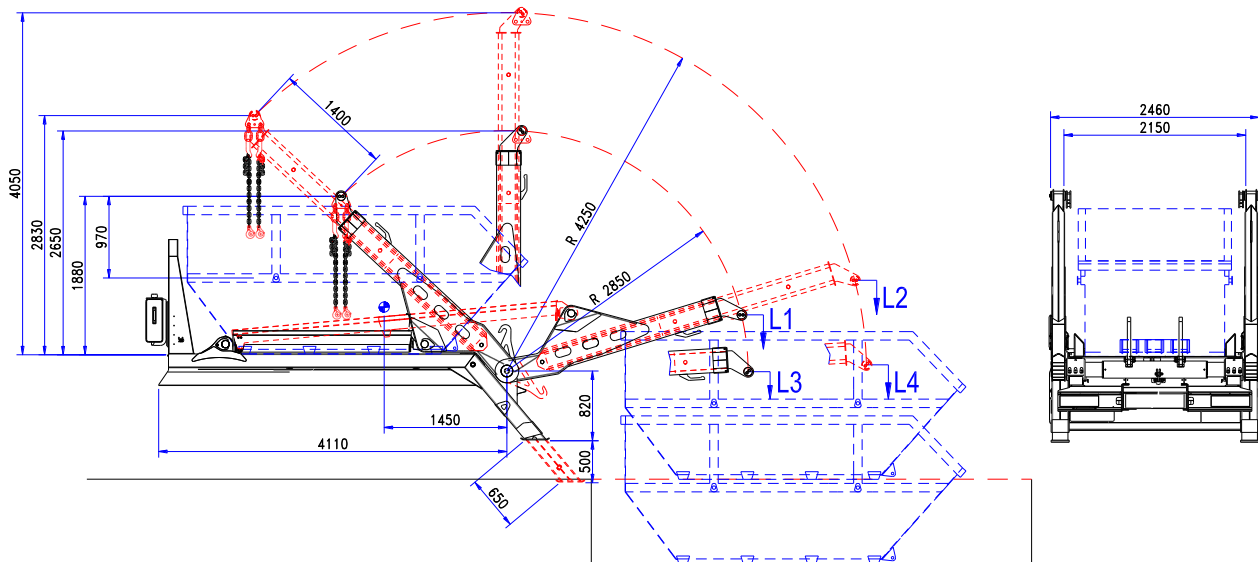

Standard features

- Twin telescopic arms run mm 1.400
- **L1:** Lifting capacity at ground level ton 14
- **L2:** Lifting cap. extended arms tons 9
- **L3:** Lifting cap. 800 mm under the ground level ton 9
- **L4:** Lifting cap. 800 mm under the ground level with extended arms ton 5,5
- No. 4 flow controls with ground hand levers
- Rear independent stabilizing feet
- Tipping hooks with ground control
- Front oil tank with support frame
- Adjustable platform wedges
- Painting in bottom antirust red or grey chassis colour
- Operating manual and spare parts book
- Basic equipment weight: kg 3.400 ca.*
- Integrated subframe H 200 mm
- No. 4 adjustable chains with safety hook locks
- Hoisting cylinders rods protection carter

* The weight is indicative and referred to the basic skip loader without options, accessories and ancillary equipments (platform extension, front cab protection, cylinders protection carter, rear headstock protection carter, etc.)

Options

- Front cab protection panel
- Front platform extension
- Mechanical security on tipping hook (DIN 30720)
- Landing feet rollers
- Independent sliding arms
- Radio remote control BOBEASY
- Regenerating oil system (double speed)
- Arms connecting bar
- Electro-pneumatic cab control on mobile hand-board
- Monitoring led arms in resting position
- Monitoring led for stabilizing feet
- Signalling of tipping hooks position
- Rear lights integrated in the headstock carter

The technical details shown in this sheet are indicative and can be changed by the builder without prior notice.

B.O.B. Sistemi Idraulici S.p.A. Regione Oltre Rea, 32 - 12060 Monchiero (CN) Italy
P.I. 00496180043 - ph. +39 0173 780 002/3 Fax +39 0173 780 004 - E-mail info@bobspa.com - web www.bobspa.com



lift your life



<p style="text-align: center;">Caratteristiche tecniche</p> <ul style="list-style-type: none"> • Bracci telescopici gemellati sfilo mm 1.400 • L1: Capacità di sollevamento da terra ton 14 • L2: Cap. sollevamento bracci estesi ton 9 • L3: Cap. sollevamento 800 mm sotto livello ton 9 • L4: Cap. sollevamento 800 mm sotto livello con bracci estesi ton 5,5 • No. 4 elementi di comando con leve a terra • Stabilizzatori posteriori indipendenti • Ganci di ribaltamento con controlli a terra • Serbatoio frontale con supporto • Controtelaio integrato H 200 mm • No. 4 catene regolabili con gancio di sicurezza • Cunei piattaforma regolabile • Verniciatura colore telaio antiruggine rosso o grigio • Manuale uso e manutenzione e elenco ricambi • Peso base attrezzatura: kg 3.400 ca.* <p><i>* Il peso è indicativo si riferisce alla multibenna senza opzioni e accessori</i></p>	<p style="text-align: center;">Opzioni</p> <ul style="list-style-type: none"> • Pannello frontale di protezione cabina • Estensione piattaforma frontale • Sicurezza meccanica sul gancio di ribaltamento (DIN 30720) • Stabilizzatori su rulli • Bracci indipendenti • BOBEASY telecomando radio • Protezione cilindri di sollevamento • Sistema rigenerativo olio (doppia velocità) • Barra connessione bracci • Comandi elettro-pneumatici in cabina su pulsantiera mobile • Led monitoraggio bracci in posizione di riposo • Monitoraggio per piedi stabilizzatori • Segnalazione posizione ganci di ribaltamento • Luci posteriori integrati nel carter testata posteriore
<p style="text-align: center;">Caractéristiques techniques</p> <ul style="list-style-type: none"> • Bras télescopiques jumelés prolongement mm 1.400 • L1: Capacité de levage à terre ton 14 • L2: Cap. levage bras tendu ton 9 • L3: Cap. levage 800 mm inférieur ton 9 • L4: Cap. levage 800 mm inférieur avec bras tendu ton 5,5 • No. 4 éléments de commande avec contrôle à terre • Stabilisateur arrière indépendant • Crochet de basculement avec contrôle à terre • Réservoir frontal avec support • Châssis intégré H 200 mm • No. 4 chaînes réglables avec crochet de sécurité • Coins de plateforme ajustables • Peinture en apprêt couleur du châssis rouge ou gris • Manuel des opérations, entretien et pièces détachées • Poids de base d'équipement : kg 3.400 ca.* <p><i>* le poids est indicatif et se réfère à Multibennes sans options et accessoires</i></p>	<p style="text-align: center;">Options</p> <ul style="list-style-type: none"> • Panneau frontal protection cabine • Extension frontal de la plateforme • Sécurité mécanique sur le crochet de basculement (DIN 30720) • Stabilisateurs sur rouleaux • Bras coulissants indépendants • BOBEASY radio contrôle • Témoin pour cylindre de bennage • Système de régénération d'huile (double vitesse) • Barre connexion bras • Commandes électropneumatiques en cabine avec manipulateur mobile • Moniteur bras en phase de repos • Témoin pour pied stabilisateur • Signalisation de position des crochets de basculement • Feux arrière intégrés dans le carter arrière
<p style="text-align: center;">Technische Eigenschaften</p> <ul style="list-style-type: none"> • Doppelte Teleskoparme Bewegung mm 1.400 • L1: Hubkapazität bei Bodenaufnahme 14 • L2: Hubkapazität bei ausgefahrenen Armen 9 t • L3: Hubkapazität bei 800 mm Grube 9 t • L4: Hubkapazität bei 800 mm Grube mit ausgefahrenen Armen 5,5 t • 4 Kontrollelemente mit Bedienung vom Boden • Hintere unabhängige Abstützfüße • Kippbacken mit Bodensteuerung • Integrierter Hilfsrahmen H 200 mm • 4 verstellbare Ketten mit Sicherheitsverschluss • Vorderer Öltank mit Befestigungsrahmen • Verstellbare Keile auf der Rampe • Lackierung in Rostschutzfarbe rot oder Fahrgestellfarbe grau • Bedienungsanleitung und Ersatzteilliste • Gewicht Grundausstattung: kg 3.400 ca.* <p><i>* Das Gewicht ist eine ungefähre Angabe und bezieht sich auf die Grundausstattung des Absetzkippers, ohne Zubehör und zusätzliche Ausstattungen</i></p>	<p style="text-align: center;">Zubehör</p> <ul style="list-style-type: none"> • Vorderer Kabinenschutz • Vordere Rampenverlängerung • Mechanische Kippbackensicherung (DIN 30720) • Rollstützfüße • Unabhängige Schiebearme • BOBEASY Funk Fernbedienen • Schutzabdeckung für Hubzylinderstange • Ölregenerierung (doppelte Geschwindigkeit) • Verbindungsstange für Doppelarme • Elektropneumatische Kabinenkontrolle vom mobilen Schaltpult • LED-Überwachung für Arme in Ruhestellung • LED-Überwachung für Abstützfüße • Positionsanzeige für Kippbacken • Rücklichter in die hintere Abdeckung integriert

The technical details shown in this sheet are indicative and can be changed by the builder without prior notice.

B.O.B. Sistemi Idraulici S.p.A. Regione Oltre Rea, 32 - 12060 Monchiero (CN) Italy
P.I. 00496180043 - ph. +39 0173 780 002/3 Fax +39 0173 780 004 - E-mail info@bobspa.com - web www.bobspa.com

